

ЗАТВЕРДЖЕНО

протоколом Вченої ради МДУ від
27.06.2023 № 10

введено в дію наказом МДУ від 29.06.2023
№ 87

ПОЛОЖЕННЯ
про розробку, моніторинг, перегляд, удосконалення та закриття освітніх програм в
Маріупольському державному університеті
(нова редакція)

1. ЗАГАЛЬНІ ПОЛОЖЕННЯ

1.1. Положення про розробку, моніторинг, перегляд, удосконалення та закриття освітніх програм в Маріупольському державному університеті (далі – Положення) розроблено відповідно до Законів України «Про освіту», «Про вищу освіту», Стандартів і рекомендацій щодо забезпечення якості в Європейському просторі вищої освіти, Порядку підготовки здобувачів вищої освіти ступеня доктора філософії та доктора наук у закладах вищої освіти (наукових установах), Положення про організацію освітнього процесу у Маріупольському державному університеті, Положення про систему внутрішнього забезпечення якості в Маріупольському державному університеті, Рекомендацій Національного агентства із забезпечення якості освіти стосовно внутрішнього забезпечення якості.

1.2. Положення регламентує порядок встановлення єдиних норм та правил до способів і процедур проведення моніторингу, перегляду, періодичного оновлення, удосконалення та закриття освітніх програм у Маріупольському державному університеті (далі – Університет).

1.3. Регулярний моніторинг, перегляд та удосконалення освітніх програм проводяться з метою забезпечення належного рівня освітніх послуг та створення сприятливого й ефективного освітнього середовища для здобувачів вищої освіти. Цей процес передбачає моніторинг наступних складових:

- зміст програми у світлі новітніх досліджень у відповідній галузі з метою забезпечення актуальності освітньої програми;
- зміни потреб та запитів суспільства;
- навчальні досягнення та успішність здобувачів вищої освіти;
- аудиторне навантаження та навантаження, виділене на самостійну роботу здобувача вищої освіти;
- ефективність процедур оцінювання здобувачів вищої освіти;
- очікування, потреби та задоволеність здобувачів вищої освіти щодо освітніх програм;
- освітнє середовище та служби підтримки здобувачів вищої освіти, їхня відповідність цілям освітньої програми.

1.4. Моніторинг і вдосконалення програми в процесі її реалізації включає такі заходи:

- реалізація освітньої програми та її компонентів відповідно до чіткої структури та плану впровадження;

- здійснення моніторингу програми та її компонентів шляхом опитування стейкхолдерів з метою оцінювання навчання, викладання та оцінки ресурсного забезпечення.

1.5. У цьому Положенні терміни використовуються у наступних значеннях:

Гарант освітньої (освітньо-професійної, освітньо-наукової програми) (далі – Гарант) – науково-педагогічний працівник МДУ, призначений наказом ректора для організації та координації діяльності щодо розроблення, реалізації, впровадження, моніторингу та перегляду освітньої програми, а також для забезпечення і контролю якості підготовки здобувачів вищої освіти за спеціальністю в межах окремої освітньої програми. Даний працівник може бути Гарантом лише однієї освітньої (освітньо-професійної, освітньо-наукової) програми.

Здобувач вищої освіти – особа, яка навчається у закладі вищої освіти на певному рівні вищої освіти з метою здобуття відповідного ступеня і кваліфікації.

Кваліфікація – офіційний результат оцінювання і визнання, який отримано, коли уповноважена установа встановила, що особа досягла компетентностей (результатів навчання) відповідно до стандартів вищої освіти, що засвідчується відповідним документом про вищу освіту.

Компетентність – здатність особи успішно соціалізуватися, навчатися, провадити професійну діяльність, яка виникає на основі динамічної комбінації знань, умінь, навичок, способів мислення, поглядів, цінностей, інших особистих якостей.

Освітня (освітньо-професійна, освітньо-наукова) програма – єдиний комплекс освітніх компонентів (навчальних дисциплін, індивідуальних завдань, практик, контрольних заходів тощо), спрямованих на досягнення передбачених такою програмою результатів навчання, що дає право на отримання визначеної освітньої або освітньої та професійної (професійних) кваліфікації (кваліфікацій). Освітня програма може визначати єдину в її межах спеціалізацію або не передбачати спеціалізації.

Результати навчання – знання, уміння, навички, способи мислення, погляди, цінності, інші особисті якості, які можна ідентифікувати, спланувати, оцінити і виміряти та які особа здатна продемонструвати після завершення освітньої програми (програмні результати навчання) або окремих освітніх компонентів.

Спеціальність – гармонізована з Міжнародною стандартною класифікацією освіти предметна область освіти і науки, яка об'єднує споріднені освітні програми, що передбачають спільні вимоги до компетентностей і результатів навчання випускників.

Якість вищої освіти – відповідність умов провадження освітньої діяльності та результатів навчання вимогам законодавства та стандартам вищої освіти, професійним та/або міжнародним стандартам (за наявності), а також потребам заінтересованих сторін і суспільства, що забезпечується шляхом здійснення процедур внутрішнього та зовнішнього забезпечення якості.

2. ЗАГАЛЬНІ ВИМОГИ ДО ОСВІТНІХ ПРОГРАМ

2.1. Освітня програма є нормативним документом Маріупольського державного університету.

2.2. Освітні програми розробляються відповідно до визначених програмних цілей, що відповідають місії та стратегії Маріупольського державного університету.

2.3. Цілі та програмні результати навчання освітньої програми повинні відбивати тенденції розвитку спеціальності та ринку праці, а також враховувати галузевий та регіональний контекст, досвід аналогічних вітчизняних та іноземних програм.

2.4. Освітні програми мають забезпечити здобувачам вищої освіти:

- здобуття компетентностей та очікуваних програмних результатів навчання, які визначені затвердженим стандартом вищої освіти для цієї спеціальності;

- здобуття компетентностей та очікуваних програмних результатів навчання, які визначені університетом для даної освітньої програми.

2.5. Здобуття компетентностей та результатів навчання здобувачами вищої освіти здійснюється за результатами поступового опанування усіх освітніх компонент освітньої програми (навчальних дисциплін, практик, курсових робіт).

2.6. Кваліфікації, що надаються за результатами навчання та опанування всіх освітніх компонентів освітніх програм, повинні бути сформульовані чітко та відповідати певному рівню Національної рамки кваліфікацій.

Освітньо-професійна програма підготовки бакалавра відповідає першому рівню вищої освіти та відповідному кваліфікаційному рівню чинної Національної рамки кваліфікацій.

Освітньо-професійна програма підготовки магістра відповідає другому рівню вищої освіти та відповідному кваліфікаційному рівню чинної Національної рамки кваліфікацій.

Освітньо-наукова програма підготовки доктора філософії відповідає третьому (освітньо-науковому) рівню вищої освіти та відповідному кваліфікаційному рівню чинної Національної рамки кваліфікацій.

Освітньо-наукова програма має забезпечити наступні результати навчання:

Через освітні компоненти програми:

- комплексні знання (зокрема переосмислення, критичний аналіз) релевантної наукової літератури за спеціальністю;

- концептуальні та методологічні знання в галузі чи на межі галузей знань;

- спеціалізовані уміння/ навички, необхідні для розв'язання значущих проблем у сфері професійної діяльності, науки та/або інновацій;

- розширення та переоцінку вже існуючих знань і професійної практики;

- критичний аналіз, оцінка і синтез нових та комплексних ідей в галузі знань.

Через наукову роботу на основі методологічної підготовки:

- вміння започатковувати, планувати, реалізовувати та коригувати послідовний процес ґрунтового наукового дослідження з дотриманням належної академічної доброчесності;

- вміння вільно спілкуватися з питань, що стосуються сфери наукових та експертних знань;

- здатність демонструвати значну авторитетність, інноваційність, високий ступінь самостійності, академічну та професійну доброчесність, послідовну відданість розвитку нових ідей або процесів у передових контекстах професійної та наукової діяльності;

- здатність до безперервного саморозвитку та самовдосконалення.

Освітньо-наукова програма складається з освітньої та наукової складових. Освітня складова передбачає здобуття теоретичних знань, вмінь та навичок, достатніх для продукування нових ідей, розв'язання комплексних проблем, оволодіння загальною методологією наукової та науково-педагогічної діяльності. Обсяг освітньої складової освітньо-наукової програми становить 48 кредитів ЄКТС. Наукова складова передбачає здобуття компетентностей, необхідних для проведення власного дослідження, результати якого мають наукову новизну, теоретичне та практичне значення.

2.7. Освітня програма обов'язково повинна містити наступні елементи:

- перелік освітніх компонентів;
- логічну послідовність освітніх компонентів;
- вимоги до рівня освіти осіб, які можуть розпочати навчання за цією програмою;
- кількість кредитів ЄКТС, необхідних для виконання цієї програми;
- очікувані програмні результати навчання (компетентності), якими повинен оволодіти здобувач вищої освіти.

2.8. На другому (магістерському) рівні вищої освіти можуть створюватися міждисциплінарні освітньо-наукові програми, якщо це не суперечить відповідним стандартам вищої освіти.

3. ПОРЯДОК РОЗРОБЛЕННЯ, ЗАТВЕРДЖЕННЯ, МОНІТОРИНГУ, ПЕРЕГЛЯДУ, УДОСКОНАЛЕННЯ ТА ЗАКРИТТЯ ОСВІТНІХ ПРОГРАМ

3.1. Структура освітніх програм

Освітня програма складається з наступних частин:

Титульний лист

I. Передмова

II. Профіль освітньої програми

III. Перелік компонент освітньо-професійної програми та їх логічна послідовність

1. Перелік обов'язкових компонент ОП

2. Структурно-логічна схема ОП

IV. Форма атестації здобувачів вищої освіти

V. Матриця відповідності програмних компетентностей компонентам освітньої програми

VI. Інформація щодо моніторингу ОП

VII. Система внутрішнього забезпечення якості МДУ

3.2. Рекомендації щодо розроблення змісту освітніх програм

Титульний лист

На титульному листі освітньої програми вказуються назва рівня та ступеня вищої освіти, що присуджують; шифр та назва галузі знань, код і найменування спеціальності, затвердження Вченою радою, вихідні дані. Форма Титульного листа подана у додатку 1.

I. Передмова

У розділі:

- зазначається назва освітньої програми; назва, дата та номер наказу, яким затверджено та введено в дію ОП;
 - вказуються прізвища, імена, по батькові, наукові ступені та вчені звання розробників ОП, посади і назви організацій, де вони працюють;
 - вказуються прізвища, імена, по батькові, наукові ступені та вчені звання (за наявності) рецензентів ОП, посади і назви організацій, де вони працюють;
- У разі необхідності у розділі можуть бути наведені додаткові відомості (галузь використання, визначення, позначення та скорочення, нормативні посилання тощо).

1. Розроблено і внесено кафедрою _____

2. Затверджено та надано чинності рішенням Вченої ради МДУ від _____
_____ р. протокол № ____.

3. Розробники програми

4. Рецензенти

5. Інша інформація

II. Профіль освітньої програми

Профіль освітньої програми (Degree Programme Profile) – це короткий (2-4 стор.) документ, що стандартизовано представляє інформацію про освітню програму.

Рекомендована структура Профілю програми є такою:

Загальна інформація

1. Повна назва закладу вищої освіти та структурного підрозділу
2. Галузь знань, спеціальність
3. Ступінь вищої освіти
4. Офіційна назва програми
5. Освітня кваліфікація.
Освітня кваліфікація визначається згідно зі статтею 7 Закону України «Про вищу освіту» і складається з інформації про здобутий особою ступінь вищої освіти, спеціальність та спеціалізацію (за наявністю).
6. Кваліфікація в дипломі
7. Професійна кваліфікація
Професійна кваліфікація - це визнана кваліфікаційним центром, суб'єктом освітньої діяльності, іншим уповноваженим суб'єктом та засвідчена відповідним документом стандартизована сукупність здобутих особою компетентностей (результатів навчання), що дозволяють виконувати певний вид роботи або здійснювати професійну діяльність. Професійні кваліфікації присвоюються, визнаються і підтверджуються кваліфікаційними центрами, закладами освіти та іншими суб'єктами, уповноваженими на це законодавством.
Професійна кваліфікація випускнику університету зазначається за умови врахування вимог професійного стандарту (або кваліфікаційної характеристики) за відповідною професією в освітній програмі.
Професійна кваліфікація присвоюється випускнику МДУ за умови складання відповідного атестаційного екзамену, що передбачає перевірку набутих результатів навчання, визначених професійним стандартом (якщо інше не визначено законодавством).
8. Тип диплому та обсяг програми. Приклади типів – одиничний, подвійний, спільний. Обсяг указується в кредитах ЄКТС та в кількості років навчання.
9. Форми здобуття вищої освіти (денна, заочна, дуальна)
10. Наявність акредитації: указується назва організації, яка надала акредитацію даній програмі, та країна, де ця організація розташована;
11. Період акредитації (вказується рік акредитації чи інституційної перевірки).
12. Цикл/рівень. Указуються цикли/рівні програми в трьох рамках кваліфікацій: FQ- ENEA, EQF-LLL і Національній рамці кваліфікацій.
13. Передумови. Указуються вимоги до попередньої освіти. За необхідності вказується, що обмежує перехід на дану ОП.
14. Мови викладання. Зазначаються мови викладання навчальних дисциплін за даною ОП.
15. Термін дії ОП. Вказується термін дії освітньої програми до її наступного планового оновлення. Цей термін не може перевищувати періоду акредитації.
16. Інтернет-адреса постійного розміщення опису освітньої програми. Вказується адреса сторінки даної освітньої програми в Інформаційному пакеті/Каталозі курсів.

A. Мета програми

Коротко (у двох реченнях) описується ціль освітньої програми, коротке резюме, як вона корелюється з місією університету

B. Характеристика програми

1. *Предметна область (галузь знань)*. Якщо програма є мульти- чи міждисциплінарною, то вказується перелік її основних компонентів та обсяг кожного компоненту у відсотках від загального обсягу програми.
2. *Фокус програми та спеціалізації*. Наприклад: загальна вища освіта в предметній області (галузі знань), спеціалізації на вищих рівнях.
3. *Орієнтація програми*. Наприклад: академічна, професійна, дослідницька, прикладна.
4. *Особливості та відмінності*. Вказуються особливості програми, які відрізняють її від інших подібних програм (необхідність практики, стажування за кордоном, іноземна мова викладання тощо).

C. Працевлаштування та продовження освіти

5. *Працевлаштування*. Коротко вказуються основні посади, місця роботи, професійні

можливості, доступ до професійної або державної акредитації, сертифікації тощо. У випадку регульованих професій вказується відповідний титул/назва/звання та права, із цим пов'язані. Бажане посилання на відповідну правову базу.

6. *Продовження освіти.* Указуються всі можливості для продовження навчання на вищому рівні вищої освіти

D. Викладання та оцінювання

7. *Викладання та навчання.* Коротко (до трьох рядків) описуються основні підходи, методи та технології, які використовуються в даній програмі. Наприклад: студентоцентроване навчання, самонавчання, проблемно-орієнтоване навчання, навчання через лабораторну практику тощо.

8. *Оцінювання.* Наприклад: усні та письмові екзамени, практика, есе, презентації, проєктна робота тощо.

E. Програмні компетентності

Зазначаються програмні компетентності із чітким виокремленням на інтегральну, загальні та спеціальні (фахові) компетентності відповідно до стандартів вищої освіти за спеціальностями та професійних стандартів (за їх наявності).

Мінімальний відсоток загальних та спеціальних (фахових) компетентностей освітньо-професійної програми за спеціальністю визначається стандартом вищої освіти.

Наявність в ОП додаткових компетентностей, крім визначених стандартом вищої освіти для певної спеціальності, є однією з умов визначення особливості (унікальності) освітньої програми.

F. Програмні результати навчання

Наводиться перелік основних Програмних результатів навчання відповідно до стандартів вищої освіти за спеціальностями та професійних стандартів (за їх наявності).

За відсутності затвердженого стандарту вищої освіти визначені ОП програмні результати навчання повинні відповідати вимогам Національної рамки кваліфікацій для відповідного кваліфікаційного рівня

Результати навчання на відміну від компетентностей повинні бути чітко вимірюваними.

G. Академічна мобільність

Національна кредитна мобільність. Вказуються, наприклад, укладені угоди про академічну мобільність, про подвійне дипломування тощо.

Міжнародна кредитна мобільність. Вказуються, наприклад, укладені угоди про міжнародну академічну мобільність (Еразмус +, K1), про подвійне дипломування, про тривалі міжнародні проєкти, які передбачають включене навчання здобувачів вищої освіти тощо.

Навчання іноземних здобувачів вищої освіти. Зазначаються умови та особливості ОП в контексті навчання іноземних здобувачів вищої освіти.

Приклад оформлення профілю наведено у додатку 2.

III. Перелік компонент освітньо-професійної програми та їх логічна послідовність

1. Перелік обов'язкових компонент ОП

2. Структурно-логічна схема ОП

Обсяг освітньо-професійної програми бакалавра становить 240 кредитів ЄКТС.

Обсяг освітньо-професійної програми магістра становить 90 кредитів ЄКТС.

В ОПП може бути передбачена кількість кредитів для перезарахування навчальних дисциплін на основі ступенів молодшого спеціаліста / молодшого бакалавра, спеціаліста, магістра відповідно до затверджених стандартів вищої освіти за спеціальностями. У разі відсутності затверджених Стандартів вищої освіти за спеціальностями перезарахування здійснюється в обсязі не більше 120 кредитів ЄКТС.

Обсяг освітньої складової освітньо-наукової програми доктора філософії становить 48 кредитів ЄКТС.

Розподіл змісту освітньої складової програми за циклами дисциплін та критеріями нормативності і вибірковості наведено у табл. 3.1.

Таблиця 3.1.

Розподіл змісту освітньої складової за критеріями **обов'язковості** та **вибірковості**

| Цикл дисциплін | Загальна кількість кредитів | У тому числі: | |
|---|-----------------------------|----------------------------------|--------------------------------|
| | | обов'язкові дисципліни, кредитів | вибіркові дисципліни, кредитів |
| Загальна підготовка | | | |
| Професійна підготовка | | | |
| Усього для ступеня бакалавра | 240 (100%) | 180 (75%) | 60 (25%) |
| Усього для ступеня магістра | 90 (100%) | 66 (73 %) | 24 (27 %) |
| Усього для ступеня доктора філософії | 48 100% | 36 75% | 12 25% |

Теоретичне навчання здійснюється на основі поєднання лекційних та семінарських (практичних) занять з самостійною роботою. Практична підготовка передбачає проходження різних видів практики.

Формами підсумкового контролю компонентів ОП (навчальних дисциплін, курсових робіт, практик) є екзамени, заліки, а також диференційовані заліки, які проводяться для оцінювання якості навчання (Таблиця 3.2).

Таблиця 3.2.

Перелік компонент ОП

| Код н/д | Компоненти освітньої програми (навчальні дисципліни, курсові роботи, практики, кваліфікаційна робота) | Кількість кредитів | Форма підсумкового контролю |
|---|---|--------------------|-----------------------------|
| Обов'язкові компоненти ОП | | | |
| ОК 1. | | | |
| ОК 2. | | | |
| Вибіркові компоненти ОП* | | | |
| Зазначається загальний обсяг кредитів вибіркової частини ОП | | | |
| 60 – для першого (бакалаврського) рівня | | | |
| 24 – для другого (магістерського) рівня | | | |
| 12 – для третього (освітньо-наукового) рівня | | | |

* Формування вибіркової складової ОП здійснюється відповідно до Положення про вибіркові дисципліни в МДУ

Структурно-логічна схема ОП.

Короткий опис логічної послідовності вивчення компонент освітньої програми. Рекомендується представляти у вигляді графа. Приклад оформлення наведено у додатку 3.

III. Форми атестації здобувачів вищої освіти

| | |
|--|---|
| Форми атестації здобувачів вищої освіти | <p>Визначаються нормативні форми атестації здобувачів вищої освіти за конкретною спеціальністю відповідно до стандарту вищої освіти.</p> <p>У разі відсутності затвердженого стандарту вищої освіти атестація може здійснюватися у формі:</p> <ul style="list-style-type: none"> публічного захисту (демонстрації) кваліфікаційної роботи; та/або атестаційного екзамену (екзаменів); та/або єдиного державного кваліфікаційного іспиту за спеціальностями у встановленому порядку; та/або публічного захисту (демонстрації) кваліфікаційної роботи; публічного захисту дисертаційної роботи відповідно до вимог законодавства |
| Вимоги до кваліфікаційної роботи (за наявності) | <p>Не допускається регламентувати обсяг (кількість сторінок) та структуру роботи.</p> <p>Зазначаються специфічні особливості перевірки на плагіат.</p> <p>Вказуються вимоги щодо оприлюднення (наприклад на офіційному сайті закладу вищої освіти або його підрозділу).</p> |
| Вимоги до атестаційного/єдиного державного кваліфікаційного екзамену (екзаменів) (за наявності) | <p>Вказуються, за наявності, вимоги щодо структури та/або особливих умов проведення атестаційного/єдиного державного кваліфікаційного екзамену (екзаменів)</p> |
| Вимоги до публічного захисту (демонстрації) (за наявності) | <p>Вказуються, за наявності, вимоги щодо процедури та/або особливих умов проведення публічного захисту (демонстрації)</p> |

Вказуються документи, які отримує випускник на основі успішного проходження державної атестації.

Приклад: Атестація випускників освітньої програми «Назва ОП» спеціальності (шифр та назва спеціальності) проводиться у формі захисту кваліфікаційної роботи та завершується видачою документа встановленого зразка про присудження йому ступеня магістра із присвоєнням кваліфікації «Магістр з _____».

V. Матриці відповідності

Схематично співвідношення між результатами навчання, компетентностями, освітніми компонентами має бути представлено у вигляді *матриць* (Таблиці 3.3-3.5 або Таблиці 3.3., 3.6).

Таблиця 3.3

Матриця відповідності визначених ОП результатів навчання та компетентностей

| Програмні результати навчання | Компетентності | | | | | | | | | | | | | | |
|-------------------------------|----------------------------|------|------|------|------|------|------------------------------------|------|------|------|------|------|------|------|--|
| | Інтегральна компетентність | | | | | | | | | | | | | | |
| | Загальні компетентності | | | | | | Спеціальні (фахові) компетентності | | | | | | | | |
| | ЗК 1 | ЗК 2 | ЗК 3 | ЗК 4 | ЗК 5 | ЗК 6 | СК 1 | СК 2 | СК 3 | СК 4 | СК 5 | СК 6 | СК 7 | СК 8 | |
| PH 1 | | | | | | | | | | | | | | | |
| PH 10 | | | | | | | | | | | | | | | |

Таблиця 3.4.

Матриця відповідності програмних компетентностей компонентам освітньої програми

| Компетентності / Освітні компоненти | ОК 1 | ОК 5 | ОК 6 | ОК 7 | ОК 8 | ОК 9 | ОК 10 |
|---|---|------|------|------|------|------|-------|
| | Іноземна мова в професійному середовищі | | | | | | |
| Культурне розмаїття | | | | | | | |
| Подієва культура | | | | | | | |
| Етнокультурні регіони України | | | | | | | |
| Культурно-дозвілєва діяльність громад в Україні | | | | | | | |
| Державне управління галузю культури | | | | | | | |
| Основи моделювання культурних політик | | | | | | | |
| ІК Здатність розв'язувати складні задачі й проблеми у галузі професійної діяльності культуролога або у процесі навчання, що передбачає проведення дослідження і характеризується комплексністю та невизначеністю умов | + | + | + | + | + | + | + |

Таблиця 3.5.

Матриця забезпечення програмних результатів навчання (ПРН) відповідними компонентами освітньої програми

| Результати навчання / Освітні компоненти | ОК 1 | ОК 2 | ОК 3 | ОК 4 | ОК 5 | ОК 10 | ОК 11 | ОК 12 | ОК 13 |
|--|---|-------------------|--|--------------------|---------------------|---------------------------------------|---------------------------------------|------------------------|-----------------------|
| | Іноземна мова в професійному середовищі | Академічне письмо | Методологія та організація наукових досліджень | Філософія культури | Культурне розмаїття | Основи моделювання культурних політик | Виробнича практика (зі спеціальності) | Переддипломна практика | Кваліфікаційна робота |
| ПРН 1 Розуміти специфіку та особливості реалізації культурних ідей, образів, та смислів, а також критично оцінювати можливості їхньої інтерпретації для розв'язання суспільно-значимих проблем | | | | + | | + | + | + | + |

Таблиця 3.6.

Матриця відповідності визначених ОП результатів навчання та компетентностей

| Програмні результати навчання/ Освітні компоненти | Інтеграль на компетент | Компетентності | | | | | | | | | | | | | | | | | | | | | | | | | | | | |
|--|------------------------------|-------------------------|------|------|------|------|------|------|------|------|-------|-------|-------|------------------------------------|-------|------|------|------|------|------|------|------|------|------|-------|-------|-------|-------|-------|--|
| | | Загальні компетентності | | | | | | | | | | | | Спеціальні (фахові) компетентності | | | | | | | | | | | | | | | | |
| | | КЗ-1 | КЗ-2 | КЗ-3 | КЗ-4 | КЗ-5 | КЗ-6 | КЗ-7 | КЗ-8 | КЗ-9 | КЗ-10 | КЗ-11 | КЗ-12 | КЗ-13 | КЗ-14 | КП-1 | КП-2 | КП-3 | КП-4 | КП-5 | КП-6 | КП-7 | КП-8 | КП-9 | КП-10 | КП-11 | КП-12 | КП-13 | КП-14 | |
| ПРН 1/ ОК 5; 14;15 | | | | + | | | | + | + | | + | + | | | | | | | | + | | + | + | | + | + | | | | |
| ПРН 2/ ОК 1; 5; 10; 11; 13; 14;15; 20;23. | | | + | + | + | + | | + | + | + | | + | + | | | | | | | | | + | | | + | | | | | |
| ПРН 3/ ОК 4,5 | | | | + | + | + | + | | | + | | + | | | | | | | | | | | | | | | | | | |
| ПРН 4/ ОК 2; 3; 6; 7; 13; 21; 22 | + | + | | | | | | | | | | | | | | | | | | | | | | | | | | | | |
| ПРН 5/ ОК 7; 8; 26; 27 | + | + | + | + | | | | | | + | | | | | | | | | | | + | | | | | + | + | | | |

VI. Інформація щодо моніторингу ОП

Зазначається загальна інформація щодо проведеного моніторингу (дати, критерії, методика вимірювання). Прийняті рішення оформлюються у вигляді Аркуша обліку змін (додаток 4).

VII. Система внутрішнього забезпечення якості вищої освіти МДУ

У МДУ функціонує система внутрішнього забезпечення якості вищої освіти
http://mdu.in.ua/index/jakist_osvity/0-276

3.3. Розроблення та затвердження освітніх програм

3.3.1. Розроблення освітніх програм здійснюється на рівнях вищої освіти за спеціальностями відповідно до чинного Переліку галузей знань і спеціальностей, за якими здійснюється підготовка здобувачів вищої освіти, на підставі стандартів вищої освіти з урахуванням вимог Національної рамки кваліфікацій та професійних стандартів за їх наявності.

3.3.2. Розроблення освітніх програм здійснюється робочою групою під головуванням керівника. Склад робочої групи за поданням завідувача відповідної кафедри затверджується розпорядженням декана факультету, на якому планується запровадження ОП. До робочих груп розробників входять провідні викладачі та науковці відповідного профілю, роботодавці та інші стейкхолдери, а також здобувачі вищої освіти.

Для розробки освітньо-наукових програм третього рівня вищої освіти до складу робочих груп розробників обов'язково входять провідні науковці цієї галузі.

3.3.3. Керівник робочої групи після підготовки проєкту ОП надає обґрунтовану службу записку голові Ради з якості вищої освіти МДУ про відкриття відповідної ОП в університеті (разом з проєктом ОП та навчальним планом), у якій, зокрема, надається інформація щодо моніторингу ринку праці та освітніх послуг, наявності подібних ОП у закладах вищої освіти регіону, особливості (унікальність) ОП, пропозиції щодо гаранта ОП.

3.3.4. Проєкти освітніх програм першого (бакалаврського), другого (магістерського) та третього (освітньо-наукового) рівнів оприлюднюються на офіційному сайті МДУ у розділі «Громадське обговорення» не пізніше ніж за 2 тижні до засідання Ради з якості вищої освіти МДУ.

3.3.5. За результатами Громадського обговорення керівником робочої групи складається Звіт про громадське обговорення проєкту освітньої програми відповідно до додатку 5. Звіт про громадське обговорення та остаточний проєкт ОП за результатами громадського обговорення оприлюднюються на сторінці проєкту ОП.

3.3.6. Проєкти освітніх програм, які пройшли громадське обговорення та після опрацювання (за необхідності) затверджуються Вченою радою МДУ з попереднім схваленням Радою з якості вищої освіти МДУ.

3.3.7. Освітня програма підписується гарантом після розділу IX. Інформація щодо моніторингу ОП.

3.3.8. Затвержені та підписані освітні програми обов'язково оприлюднюються на офіційному сайті МДУ.

3.4. Моніторинг, перегляд та удосконалення освітніх програм

3.4.1. Моніторинг освітніх програм здійснюється групою забезпечення відповідної ОП під головуванням гаранта освітньої програми з метою:

- визначення затребуваності освітньої програми;
- оцінки актуальності змісту освітньої програми;
- об'єктивного відображення стану якості надання освітніх послуг та підготовки здобувачів вищої освіти;
- визначення ступеня досягнення здобувачами запланованих результатів навчання та необхідних компетентностей;

- визначення готовності випускників до професійної діяльності;
- визначення забезпеченості освітнього процесу необхідними ресурсами.

3.4.2. Моніторинг освітніх програм в МДУ проводиться на таких рівнях:

- Кафедра – Рада з якості вищої освіти факультету – Навчально-методичний відділ – Рада з якості вищої освіти МДУ;
- Здобувач вищої освіти – академічна група – курс – спеціальність – факультет;
- Навчальна дисципліна – цикл підготовки – навчальний план.

3.4.3. Для вивчення ефективності функціонування освітньої програми пропонується використовувати таку сукупність критеріїв, елементів та методів дослідження:

| Критерій | Елемент моніторингу | Методика вимірювання | Учасники |
|--|---|--|--|
| Контингент здобувачів вищої освіти ОП | Формування та рух контингенту | Аналіз показників: кількість вступників; кількість здобувачів певної форми та курсу навчання; кількість випускників | Здобувачі вищої освіти, випускники |
| Структура та зміст ОП | Відповідність обсягу ОП та окремих освітніх компонентів (у кредитах ЄКТС) вимогам законодавства щодо навчального навантаження для відповідного рівня вищої освіти та відповідного стандарту вищої освіти (за наявності) | 1. Опитування (фокус групи) стосовно: - зрозумілості логіки траєкторії підготовки; - виявлення освітніх компонентів, для опанування яких відсутні попередньо сформовані компетентності; - виявлення компонентів, що містять схожі за змістом модулі; - виявлення цілей та програмних результатів навчання, що не відбивають тенденцій розвитку спеціальності та ринку праці, галузевий та регіональний контекст; - відповідність результатів навчання ОП стандарту вищої освіти (за наявності). 2. Аналіз отриманих результатів опитувань. | Група Забезпечення ОП; Кафедра; Здобувачі вищої освіти; Випускники; Роботодавці; Факультет; Навчально-методичний відділ; Соціологічна лабораторія МДУ; Проректор з НІР |
| | Дотримання в ОП структурно-логічної схеми підготовки, які у сукупності дозволяють досягти заявлених цілей, очікуваних результатів навчання та набуття компетентностей за даною ОП | | |
| | Відповідність змісту ОП предметній області спеціальності (спеціальностей, якщо освітня програма є міждисциплінарною) | | |
| | Забезпечення можливостей для формування індивідуальної освітньої | | |
| Критерій | Елемент моніторингу | Методика вимірювання | Учасники |
| | траєкторії здобувачів вищої освіти через вибір навчальних дисциплін в обсязі, передбаченому чинним законодавством | 3. Затребуваність ОП: - динаміка змін контингенту; - показник працевлаштування | |

| | | | |
|--|---|---|--|
| | Здобуття компетентностей, необхідних для подальшої професійної діяльності через практичну підготовку здобувачів вищої освіти | випускників. | |
| | Забезпечення набуття здобувачами вищої освіти соціальних навичок (soft skills) упродовж періоду навчання, які відповідають цілям та результатам навчання ОП | | |
| | Співвіднесення обсягу окремих освітніх компонентів ОП (у кредитах ЄКТС) із фактичним навантаженням здобувачів вищої освіти (включно із самостійною роботою) | | |
| | Визнання результатів навчання, отриманих у неформальній освіті | | |
| Доступ до ОП | Наявність актуальної інформації про ОП у вільному доступі на офіційній сторінці МДУ, факультетів, кафедр | 1. Перегляд інформації на сайті та її коригування за необхідності | Гарант ОП; Кафедра; Факультет; Відділ інформації та зв'язків з громадськістю |
| Якість навчання та викладання на ОП | Відповідність визначених форм та методів навчання і викладання досягненню програмних результатів навчання | 1. Опитування, можливі фокус-групи: - чи потрібний даний компонент, - чи усвідомлюють здобувачі, які компетентності сформував той чи інший освітній компонент, - як здобувачі оцінюють ступінь вдосконалення себе як майбутнього фахівця | Гарант ОП; Кафедра; Здобувачі вищої освіти; Випускники; Роботодавці; Соціологічна лабораторія МДУ. |
| | Відповідність визначених форм та методів навчання і викладання заявленим в ОП цілям | | |
| | Відповідність освітніх компонентів вимогам студентоцентрованого підходу та принципам академічної свободи | | |

| | | | |
|--|---|--|--|
| | <p>Доступність та зрозумілість інформації щодо цілей, змісту та очікуваних результатів навчання, порядку та критеріїв оцінювання у межах окремих освітніх компонентів</p> | <p>після вивчення освітнього компонента, - наскільки той чи інший освітній компонент стосується даної ОП, - чи допоміг освітній компонент отримати відповідні компетентності, практичні та сучасні навички, - чи порадив би здобувач вищої освіти даний освітній компонент іншим здобувачам та інші</p> <p>2. Аналіз відповідності ОП наступним індикаторам: - наявність механізму вільного вибору освітніх компонентів здобувачами вищої освіти; - доступність навчання за різними формами (денна, заочна), за допомогою технологій дистанційного навчання; - доступність отримання вищої освіти для осіб з особливими освітніми потребами;</p> | |
| | <p>Поєднання навчання і досліджень під час реалізації ОП</p> | | |

Оновлення навчально-методичних матеріалів на основі наукових досягнень у відповідній галузі

- можливість навчання здобувачів вищої освіти за індивідуальним графіком;
- наявність вільного доступу здобувачів вищої освіти до критеріїв оцінювання результатів навчання за кожним освітнім компонентом;
- наявність механізмів

| Критерій | Елемент моніторингу | Методика вимірювання | Учасники |
|---------------------------------------|---|---|--|
| | | <p>вільного доступу здобувачів вищої освіти до власних результатів навчання;</p> <ul style="list-style-type: none"> - наявність системи оцінювання здобувачів вищої освіти більше, ніж одним екзаменатором; - наявність системи рейтингування здобувачів вищої освіти за ступенем досягнення результатів навчання; - регулярність та системність зустрічей здобувачів вищої освіти з адміністрацією ЗВО для вирішення проблемних питань; - наявність системи анкетування здобувачів вищої освіти щодо всіх аспектів освітньої діяльності; — частка здобувачів вищої освіти, залучених до опитувань; — частка ініціатив з питань підвищення якості освіти, що подані здобувачами вищої освіти. | |
| <p>Кадрове забезпечення ОП</p> | <p>Відповідність освітньої та/або професійної кваліфікації науково-педагогічних працівників освітньому компоненту, який вони викладають</p> <p>Залучення роботодавців, професіоналів-практиків, експертів галузі до організації та реалізації освітнього процесу на ОП</p> | <p>1. Перевірка на відповідність вимогам чинних Ліцензійних умов, наявність практичного досвіду роботи за фахом викладачів, що забезпечують освітній процес за даною ОП</p> <p>2. Опитування здобувачів про якість викладання навчальної</p> | <p>Група Забезпечення ОП; Гарант ОП; Кафедра; Здобувачі вищої освіти; Випускники; Роботодавці; Факультет; Навчально-методичний відділ;</p> |

| | | | |
|---|---|---|---|
| | Постійний професійний розвиток та підвищення кваліфікації викладачів (на базі МДУ або у співпраці з | | Соціологічна |
| Критерій | Елемент моніторингу | Методика вимірювання | Учасники |
| | іншими) | дисципліни викладачем : - рівень володіння викладачем навчальним матеріалом, - зрозумілість стилю та змісту викладання та використання новітніх методик, - відкритість та доступність викладача до спілкування, - об'єктивність, чесність та прозорість при оцінюванні викладачем знань здобувачів вищої освіти | лабораторія МДУ; Проректор з НІПР |
| Забезпеченість освітнього процесу ресурсами (навчально-методичне, інформаційне та матеріально-технічне забезпечення ОП | Забезпеченість навчально-методичними матеріалами навчальних дисциплін, що сприяє досягненню визначених в ОП цілей та програмних результатів навчання. Інформаційне забезпечення спеціальності відповідно до Ліцензійних умов; інформаційне забезпечення освітніх компонентів ОП (в т.ч. вибіркового) | 1. Наявність та доступність всіх необхідних елементів навчально-методичного забезпечення (на кафедрі, бібліотеці, Навчальному порталі МДУ), достатність бібліотечного фонду згідно Ліцензійних умов. 2. Опитування зі | Гарант ОП; Група забезпечення ОП; Кафедра; Факультет; Викладачі ОП; Наукова бібліотека МДУ; Відділ технічних засобів навчання; |

| | | |
|--|--|--|
| <p>Задоволення потреб та інтересів здобувачів вищої освіти ОП створеним МДУ освітнім середовищем</p> | <p>сторони здобувачів щодо якості, зрозумілості, доступності навчально-методичного забезпечення відповідного освітнього компонента. 3. Опитування серед здобувачів щодо: - якості забезпечення освітньої, організаційної, інформаційної, консультативної та соціальної підтримки</p> | <p>Навчально-методичний відділ; Соціологічна лабораторія МДУ; Проректор з економічних питань-головний бухгалтер, експлуатаційно-технічний відділ Проректор з НІР</p> |
|--|--|--|

| Критерій | Елемент моніторингу | Методика вимірювання | Учасники |
|----------|---------------------|--|----------|
| | | здобувачів вищої освіти, які навчаються за ОП, - наявність чіткої і зрозумілої політики та процедури вирішення конфліктних ситуацій (включаючи різні форми дискримінації, сексуальні домагання, корупцію тощо), яка є доступною для всіх учасників освітнього процесу та послідовно дотримується під час реалізації ОП. | |

3.4.4. Моніторинг ефективності ОП через урахування потреб стейкхолдерів проводиться з метою забезпечення відповідності ОП та потреб здобувачів вищої освіти, суспільства та роботодавців за допомогою:

- моніторингу відповідності ОП Національній та галузевій рамці кваліфікацій;
- актуалізації результатів навчання відповідно до вимог галузі, ринку праці, роботодавців, що надає змогу працевлаштувати випускників за фахом.

Моніторинг проводиться шляхом періодичної (щорічно) перевірки змісту ОП фахівцями-практиками через опитування випускників ОП, які працюють за фахом, роботодавців, у яких працюють випускники, які навчалися за даною ОП, представників баз практик тощо.

3.5. Порядок організації моніторингу ОП

3.5.1. Моніторинг здійснюється, як правило, групою забезпечення ОП під керівництвом гаранта відповідної ОП. До моніторингу можуть долучатися такі стейкхолдери: НПП, професіонали-практики, здобувачі вищої освіти, випускники. Група забезпечення при проведенні моніторингу має інформувати опитуваних про мету моніторингу та спосіб його здійснення для забезпечення достовірності та повноти наданих відповідей.

За результатами моніторингу групою забезпечення ОП складається аналітичний звіт, який подається до навчальної лабораторії із забезпечення якості освіти і заслуховується на засіданні Ради з якості вищої освіти. Матеріали аналітичного звіту включають інформацію та пропозиції з удосконалення ОП.

Зміни до ОП за результатами моніторингу оформлюються згідно з додатком 4. Результати проведеного моніторингу заслуховуються на засіданнях Рад з якості вищої освіти факультетів, Ради з якості вищої освіти Університету, студентського самоврядування.

3.6. Порядок та процедура оновлення, удосконалення та закриття освітніх програм

3.6.1. Рішення про необхідність перегляду ОП приймається у разі потреби, але не рідше одного разу за повний курс навчання за ОП на основі аналізу та оцінки результатів моніторингу, проведеного згідно з п. 3.4 даного Положення.

3.6.2. Результатом моніторингу ОП можуть бути рішення про оновлення ОП та/або удосконалення, або закриття ОП.

3.6.3. Обов'язковий перегляд та удосконалення ОП проводиться за умови:

- затвердження стандартів вищої освіти за спеціальністю;
- внесення змін до стандартів вищої освіти за спеціальністю;
- запровадження нових форм навчання тощо

3.6.4. Ініціаторами перегляду ОП можуть виступати:

- гарант ОП;
- керівник групи забезпечення ОП;
- адміністрація МДУ;
- навчальна лабораторія із забезпечення якості освіти навчально-методичного відділу МДУ;
- Рада з якості вищої освіти МДУ;
- декан факультету, на якому реалізується ОП;
- Вчена рада МДУ
- студентське самоврядування МДУ.

3.6.5. Освітня програма може оновлюватися щорічно в частині складових ОП, зокрема, певних освітніх компонентів, змісті робочих програм, програм практик, внесення змін в навчальне навантаження, заходах й методах навчання та викладання тощо.

3.6.6. Оновлення ОП виконується шляхом затвердження необхідних змін на засіданнях відповідних кафедр до 1 вересня поточного року, в якому будуть навчатись здобувачі освіти за зміненою ОП.

3.6.7. Якщо результати перегляду вимагають перепроєктування ОП, її освітніх компонентів, кількості кредитів, корегування цілей тощо для досягнення місії МДУ, визначених програмних результатів навчання, то ОП підлягає модернізації.

3.6.8. З метою модернізації ОП її гарант після підготовки проєкту ОП зі змінами надає проєкт ОП зі змінами.

3.6.9. Проєкти модернізованих освітніх програм першого (бакалаврського), другого (магістерського) та третього (освітньо-наукового) рівнів оприлюднюються на офіційному сайті МДУ у розділі «Громадське обговорення» не пізніше ніж за 2 тижні до засідання Ради з якості вищої освіти.

3.6.10. За результатами Громадського обговорення гарантом ОП складається Звіт про громадське обговорення проєкту освітньої програми відповідно до додатку 5. Звіт про громадське обговорення та остаточний проєкт ОП за результатами громадського обговорення оприлюднюються на сторінці проєкту ОП.

3.6.11. Проєкти освітніх програм, які пройшли громадське обговорення та після опрацювання (за необхідності) затверджуються Вченою радою МДУ з попереднім схваленням Радою з якості вищої освіти МДУ.

3.6.12. Затвержені освітні програми обов'язково оприлюднюються на офіційному сайті МДУ.

3.6.13. Закриття освітньої програми здійснюється за наступних умов:

- з ініціативи групи забезпечення, Ради з якості вищої освіти МДУ, Вченої ради МДУ, ректора МДУ при їх відмові від реалізації ОП;
- з ініціативи адміністрації МДУ (за поданням приймальної комісії), у разі відсутності набору здобувачів вищої освіти на навчання за ОП впродовж 2 років;
- з ініціативи адміністрації МДУ (за поданням навчально-методичного відділу або навчальної лабораторії із забезпечення якості освіти), якщо в результаті будь-якої з процедур зовнішньої або внутрішньої оцінки визнано низьку якість освіти за даною ОП;
- у разі докорінної модернізації ОП, шляхом об'єднання або роз'єднання існуючих в МДУ освітніх програм. У цьому випадку модернізована ОП розробляється і проходить затвердження як нова, а за тими освітніми програмами, що реалізувалися до модернізації, припиняється набір здобувачів вищої освіти на навчання. Після завершення навчання здобувачів вищої освіти на останньому курсі (році навчання) освітня програма вилучається з переліку ОП, що реалізуються в Університеті.

3.6.14. Рішення про закриття ОП приймається Вченою радою Університету (після схвалення Радою з якості вищої освіти МДУ) та вводиться в дію наказом ректора. Перелік

документів, необхідних для закриття ОП, що подаються на засідання Вченої ради Університету:

- копія наказу ректора МДУ про введення в дію даної ОП;
- копія затвердженої ОП;
- аналітичний звіт за результатами моніторингу ОП;
- витяг з протоколу засідання Ради з якості вищої освіти Університету про закриття ОП.

3.6.15. Здобувачі вищої освіти, що вже навчаються за даною ОП, завершують навчання за даною ОП.

4. ПРИКІНЦЕВІ ПОЛОЖЕННЯ

4.1. Керівництво та контроль за проведенням моніторингу покладається на керівника групи забезпечення та гаранта ОП.

4.2. Особи, які здійснюють моніторинг ОП, несуть персональну відповідальність за достовірність та об'єктивність наданої інформації, за правильність обробки даних моніторингу, їх аналіз, використання та конфіденційність результатів.

4.3. Методичне забезпечення моніторингових досліджень, координацію та консультування здійснює навчальна лабораторія із забезпечення якості освіти навчального відділу МДУ.

4.4. Відомості про ОП розміщуються на офіційному сайті Університету, включно зі внесеними змінами. Опис ОП розміщується у Каталозі освітніх програм на офіційному сайті МДУ. Відомості про ОП оновлюються не пізніше ніж через 10 робочих днів після внесення змін.

4.5. Відповідний проєкт оприлюднюється на офіційному сайті МДУ з метою отримання зауважень та пропозицій зацікавлених сторін. Відповідальними за повноту й своєчасність розміщення інформації про ОП на сайті МДУ є гарант ОП та керівник групи забезпечення ОП.

4.6. Інформація про затверджені ОП на сайт МДУ вноситься відділом інформації та зав'язків з громадськістю, в ЄДЕБО – фахівцями з обслуговування ЄДЕБО навчально-методичного відділу на основі рішення Вченої ради МДУ.

4.7. Оголошення прийому здобувачів вищої освіти на ОП здійснюється за умови її затвердження Вченою радою МДУ.



**Маріупольський
університет**

**МІНІСТЕРСТВО ОСВІТИ І НАУКИ УКРАЇНИ
МАРІУПОЛЬСЬКИЙ ДЕРЖАВНИЙ УНІВЕРСИТЕТ**

ЗАТВЕРДЖЕНО
Протокол засідання Вченої ради
Маріупольського державного
університету

№ _____

ОСВІТНЬО-ПРОФЕСІЙНА або ОСВІТНЬО-НАУКОВА ПРОГРАМА

«Назва ОП»

РІВЕНЬ ВИЩОЇ ОСВІТИ _____
(назва рівня вищої освіти)

СТУПІНЬ ВИЩОЇ ОСВІТИ _____
(назва ступеня вищої освіти)

ГАЛУЗЬ ЗНАНЬ _____
(шифр та назва галузі знань)

СПЕЦІАЛЬНІСТЬ _____
(шифр та найменування спеціальності)

Спеціалізація (за необхідністю) _____

Освітня програма вводиться в дію з _____ 20__ р.

Наказ про введення в дію
рішення Вченої ради МДУ від _____ 20__ р. № _____

Профіль освітньої програми

| | |
|---|---|
|  <p>Профіль освітньо-професійної програми ступеня вищої освіти магістр Маріупольський університет</p> <p>Маріупольський державний університет Історичний факультет Кафедра культурології Галузь знань 03 Гуманітарні науки Спеціальність 034 Культурологія</p> <p>Назва ОПІ: Культурологія, культурне розмаїття та розвиток громади</p> | |
| Ступінь вищої освіти | Магістр |
| Освітня кваліфікація | Магістр культурології |
| Кваліфікація в дипломі | Ступінь вищої освіти – Магістр Спеціальність 034 Культурологія Галузь знань 03 Гуманітарні науки Освітня програма «Культурологія, культурне розмаїття та розвиток громади» |
| Професійна кваліфікація | - |
| Тип диплому та обсяг програми | Диплом магістра, одиничний, 90 кредитів ЄКТС, 1 рік 4 місяці |
| Форми навчання | Денна, заочна |
| Заклад вищої освіти | Маріупольський державний університет, м. Київ |
| Акредитаційна інституція | Національне агентство із забезпечення якості вищої освіти |
| Період акредитації | До 01.07.2028 |
| Рівень програми | FQ-ЕНЕА- другий цикл, QF-LLL–7 рівень, НРК–7 рівень |
| Передумови | Наявність ступеня бакалавра або освітньо-кваліфікаційного рівня спеціаліста |
| Мови викладання | Українська |
| Термін дії ОПІ | до 2028 р. |
| Інтернет-адреса постійного розміщення опису освітньої програми | http://mdu.in.ua/index/opp/0-298 |
| А | Мета програми |
| | Підготовка висококваліфікованих конкурентоспроможних фахівців-культурологів, які на основі інноваційних підходів до вирішення складних задач і проблем здатні опанувати різноманітні сфери суспільної діяльності, їх територіальної специфіки й особливостей з метою з'ясування функцій і значення історично сформованого регіону в системі культурних надбань українського народу, європейської спільноти та людства у цілому. |
| В | Характеристика програми |
| 1 | Предметна область |
| | Об'єкти вивчення та діяльності: <ul style="list-style-type: none"> - культурні процеси, явища, стани та ознаки, їх усвідомлення, інтерпретація та моделювання; - соціокультурні інститути та практики, що забезпечують формування культурних норм та цінностей, способи їх втілення та використання. |
| 2 | Фокус програми та спеціалізації |
| | Підготовка культурологів, фахівців з культурного розмаїття та розвитку громади. Ключові слова: культурологія, культурне розмаїття, громада, |

| | | |
|----------|---|--|
| | | теорія культури, культурна регіоналістика, подієва культура та культура управління. |
| 3 | Орієнтація програми | Освітньо-професійна |
| 4 | Особливості та відмінності | Особливість програми полягає у якісній підготовці кваліфікованих випускників освітньої програми – магістрів культурології, фахівців з культурного розмаїття та розвитку громади, які на основі отриманих за час навчання знань здатні використовувати переваги креативного і критичного мислення, професійного уміння моделювати, аналізувати та прогнозувати динаміку культуротворчих процесів, формулювати стратегічні завдання управління в установах і закладах культури, працювати в умовах полікультурного суспільства, володіти професійною майстерністю, мати особистий високий рівень культури; враховувати різноманітні потреби всіх членів громади та розмаїття спільнот, які її створюють. Унікальність програми – відсутність аналогів в Українському Північному Приазов'ї і Україні та забезпечення необхідні потреби у висококваліфікованих культурологах, фахівцях з культурного розмаїття та розвитку громади. |
| С | Працевлаштування та продовження освіти | |
| 1 | Працевлаштування | Працевлаштування в науково-дослідних установах, закладах освіти, організаціях культури і мистецтв, органах державної влади та місцевого самоврядування. |
| 2 | Продовження освіти | Право продовжити навчання на третьому (докторському) освітньо-науковому рівні, а також здобувати додаткові кваліфікації у системі освіти дорослих. |
| Д | Викладання та оцінювання | |
| 1 | Викладання та навчання | Студентоцентроване та проблемно-орієнтоване навчання, що базується на застосуванні інноваційних підходів та інтерактивних освітніх технологій. Теоретичне навчання здійснюється на основі поєднання лекційних, семінарських (практичних), лабораторних занять, дискусії, ділових ігор, підготовкою презентацій з самостійною роботою студента. Практична підготовка передбачає проходження різних видів практики. |
| 2 | Оцінювання | Формами підсумкового контролю є екзамени, заліки, а також диференційовані заліки, які проводяться для оцінювання якості виконання та захисту курсової роботи, звітів з практик. |
| Е | Програмні компетентності | |
| 1 | Інтегральна компетентність | Здатність розв'язувати складні задачі та проблеми у галузі професійної діяльності культуролога або у процесі навчання, що передбачає проведення дослідження та/або здійснення інновацій і характеризується невизначеністю умов і вимог |
| 2 | Загальні компетентності | ЗК01. Здатність до абстрактного мислення, аналізу та синтезу. ЗК02. Здатність спілкуватися іноземною мовою. ЗК03. Здатність генерувати нові ідеї (креативність). ЗК04. Здатність приймати обґрунтовані рішення. ЗК05. Здатність мотивувати людей та рухатися до спільної мети. ЗК06. Здатність вчитися та оволодівати сучасними знаннями. |

| | | |
|----------|---|---|
| | | ЗК07. Здатність виявляти ініціативу та підприємність. ЗК08. Здатність розробляти та управляти проєктами. |
| 3 | Спеціальні (фахові, предметні) компетентності | <ol style="list-style-type: none"> 1. Усвідомлення взаємозв'язку культурних текстів та контекстів. 2. Здатність до оцінювання та аналізу інформації у процесі реалізації професійної діяльності. 3. Здатність виявляти культурні потреби суспільства та його окремих груп та визначати шляхи їх задоволення, забезпечувати культурні права і свободи людини. 4. Усвідомлення соціальної та етичної місії культуролога, а також можливостей та особливостей практичного використання культурологічного знання. 5. Здатність до ефективної взаємодії з представниками інших професій, а також до залучення до розв'язання проблем культури представників громадськості. 6. Здатність критично осмислювати історичні здобутки та новітні досягнення культури. 7. Здатність професійно діагностувати, прогнозувати, проєктувати й моделювати культурний розвиток різних культурних регіонів, художньої та візуальної культури. 8. Здатність організовувати та керувати установами в галузі культури, відповідними структурними підрозділами підприємств, установ, організацій, враховуючи економічні, законодавчі й етичні аспекти. 9. Здатність надавати експертну оцінку, консультаційні послуги, здійснювати комунікацію, проєктувати навчання для зацікавлених сторін у секторі культури. 10. Здатність застосовувати спеціалізовані концептуальні знання, сучасні наукові здобутки культурології з метою критичного осмислення проблем інноваційного розвитку сфери культури. 11. Здатність виявляти повагу до культурних потреб кожного, визначати унікальну неповторність розмаїття культурних чинників сталого розвитку громади. 12. Здатність критично оцінювати результати діяльності команд та колективів, установ, структурних підрозділів у секторі культури, враховуючи аспекти соціальної та етичної відповідальності. |
| Ф | Програмні результати навчання | |
| | <p>РН 1. Розуміти специфіку та особливості реалізації культурних ідей, образів, та смислів, а також критично оцінювати можливості їхньої інтерпретації для розв'язання суспільно-значимих проблем.</p> <p>РН 2. Аналізувати текстові та візуальні джерела інформації щодо культурних явищ та процесів, верифікувати інформацію у відповідності до професійних задач.</p> <p>РН 3. Аналізувати культурні права та свободи людини, форми та механізми їхньої ідентифікації, інкультурації, культурної адаптації з врахуванням регіональної специфіки.</p> <p>РН 4. Популяризувати професію культуролога, дотримуючись етичних принципів.</p> <p>РН 5. Організовувати та підтримувати комунікації з органами влади, науково-дослідними установами, інформаційно-аналітичними службами, засобами масової інформації з питань культури.</p> <p>РН 6. Вільно спілкуватися державною та іноземною мовами усно і письмово для обговорення професійних питань, презентації результатів досліджень та проєктів.</p> <p>РН 7. Оцінювати історичні здобутки та новітні досягнення культурології.</p> <p>РН 8. Приймати ефективні рішення щодо розв'язання складних задач і практичних проблем культурного розвитку суспільства.</p> <p>РН 9. Організовувати й управляти діяльністю закладів культури та відповідними структурними підрозділами підприємств і установ.</p> <p>РН 10. Мати навички вироблення та ухвалення рішень з управління закладами та установами культури чи відповідними структурними підрозділами у непередбачуваних робочих та/або навчальних контекстах</p> | |

| | |
|---|--|
| | <p>PH 11. Мати навички організації та керівництва професійним розвитком осіб та груп у галузі культури.</p> <p>PH 12. Розуміти і застосовувати методи та засоби стратегічного планування, прогнозування, моделювання культурологічних заходів у розв'язанні комплексних задач культурної політики і забезпечення інноваційного розвитку соціокультурного середовища.</p> <p>PH 13. Здійснювати експертну оцінку культурних благ, послуг, потреб, культурних практик, культурно-мистецьких та дозвіллевих проєктів.</p> |
| G | Академічна мобільність |
| Національна кредитна мобільність | Порядок організації програм національної академічної мобільності для учасників освітнього процесу МДУ на території України визначається Положенням про порядок реалізації права на академічну мобільність учасників освітнього процесу Маріупольського державного університету |
| Міжнародна кредитна мобільність | Порядок організації програм міжнародної академічної мобільності для учасників освітнього процесу МДУ поза межами України та іноземних учасників освітнього процесу визначається Положенням про порядок реалізації права на академічну мобільність учасників освітнього процесу Маріупольського державного університету |
| Навчання іноземних здобувачів вищої освіти | Навчання іноземних здобувачів не здійснюється. |

Структурно-логічна схема

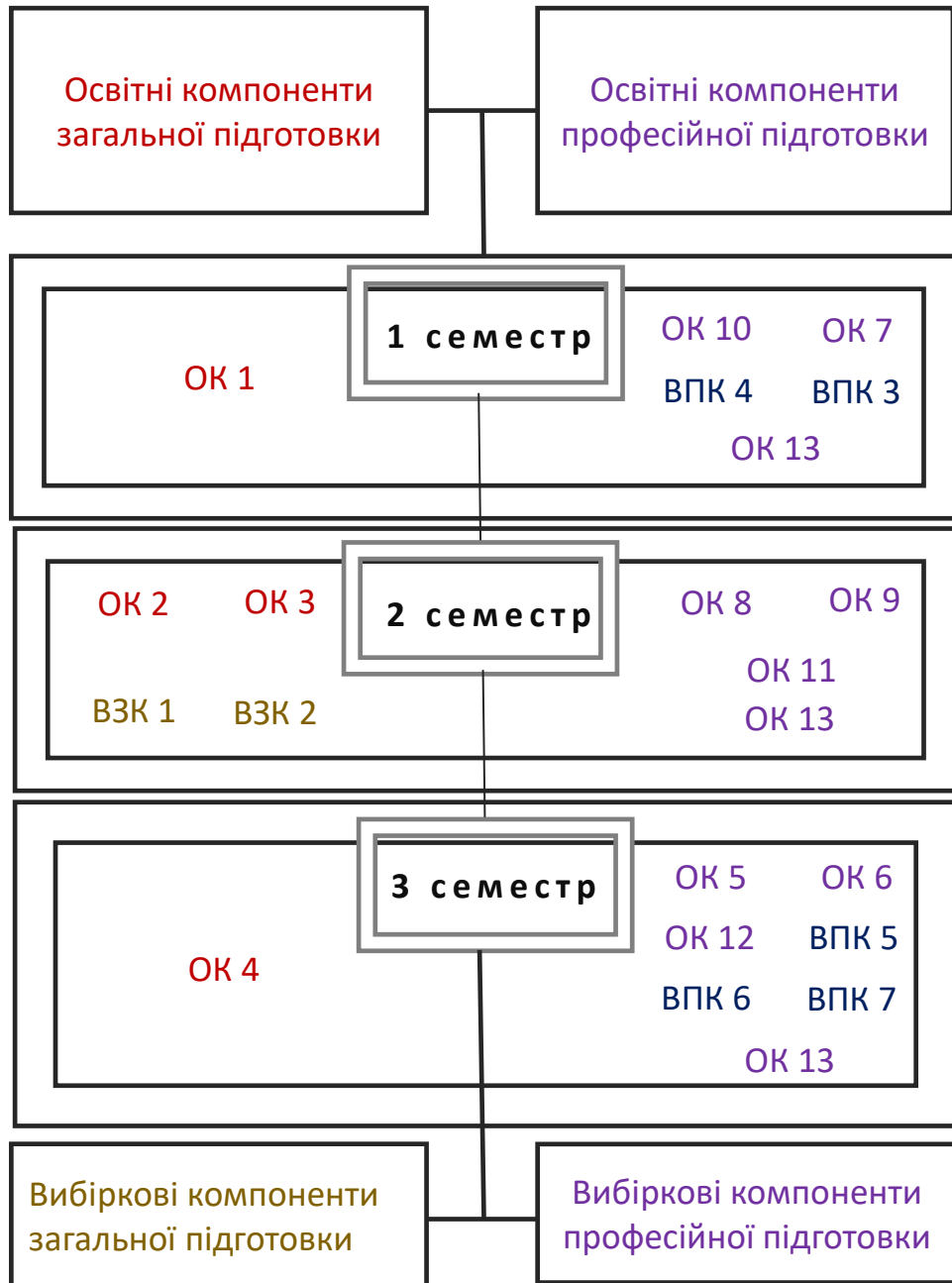

Додаток 4
до Положення
(пункт 3.2)

Аркуш обліку змін

| № п/п | № та зміст пункту, до якого вносяться зміни | Підстава внесення змін | Підпис гаранта ОП |
|------------------|--|-------------------------------|------------------------------|
| | | | |

**Звіт про громадське обговорення
проєкту освітньої програми (зазначається назва, рівень, спеціальність)**

1. Інформація про громадське обговорення:

Зазначається, яким чином та у які терміни відбувалось громадське обговорення, надається інформація про осіб, які взяли участь в обговоренні.

Наприклад:

Громадське обговорення проводилося у формі електронних консультацій. Проєкт ОП було розміщено на офіційному веб-сайті Маріупольського державного університету (http://mdu.in.ua/publ/proekti_osvitno_profesijnikh_program/osvitno_profesijna_programa_zhurnal_istika_ta_socialna_komunikacija_os_bakalavr/2-1-0-160) з 01.09.2020.

Зауваження та пропозиції від громадськості приймалися до 14.09.2020 року у письмовому вигляді на електронну пошту m.zimina@mdu.in.ua.

За цей час надійшли повідомлення з пропозиціями та зауваженнями від 2-ох адресантів, а саме: Хоменко В., старшого наукового співробітника Київського регіонального центру НАПрНУ України та Невзорова В., кандидата юридичних наук.

Відповідно до п. 3.2.5. (або 3.5.1.10) Положення про розробку, моніторинг, перегляд, удосконалення та закриття освітніх програм в Маріупольському державному університеті, що надійшли під час публічного громадського обговорення проєкту, проаналізовано та враховано.

2. Інформація про пропозиції, що надійшли до Маріупольського державного університету, та рішення, прийняті за результатами обговорення:

Подається у вигляді Таблиці

| Пропозиція | Рішення |
|------------|---------|
| | |

Керівник робочої групи

(у разі започаткування нової ОП)

підпис

ПБ

Гарант ОП

(у разі модернізації)

підпис

ПБ